



Fiche produit Travelstar 48GH, 30GN & 15GN

Disques durs 2.5 " ATA/IDE



Modèles IC25T048ATDA05 IC25N010ATDA04
: IC25N030ATDA04 IC25N007ATDA04
IC25N020ATDA04 IC25N006ATDA04
IC25N015ATDA04 IC25N005ATDA04
IC25N012ATDA04

Caractéristiques

Avantages

<ul style="list-style-type: none"> • Capacités: 5 à 48 GO en 512 octets/secteur • Hauteur: 12,5 mm (modèle 48-GB); 9,5 mm (autres modèles) 	<ul style="list-style-type: none"> • Haute capacité en format 2.5 " faible épaisseur
<ul style="list-style-type: none"> • Débit d'interface: jusqu'à 100 MO/s • Choc non-opérationnel: 700 G/1 ms (modèle 48GO); 800 G/1 ms (autres modèles) • Choc opérationnel: 150 G/2 ms (modèle 48GO); 180 G/2 ms (autres modèles) 	<ul style="list-style-type: none"> • Interface populaire avec d'excellentes performances • Conception robuste pour utilisations en informatique portable
<ul style="list-style-type: none"> • Débit données média 199 - 241 Mb/s • Vitesse de rotation: 5400 tr/mn (modèle 48GB); 4200 tr/mn (autres modèles) 	<ul style="list-style-type: none"> • Excellent débit sur l'entière surface disque
<ul style="list-style-type: none"> • Positionnement moyen: 12 ms (lecture) • Latence moyenne 5,5 (modèle 48GB); 7,1 ms (autres modèles) 	<ul style="list-style-type: none"> • Accès rapide aux données
<ul style="list-style-type: none"> • Buffer données segmenté avec cache écriture: 2 MO (modèles 48, 30, 20 GO); 512 KO (autres modèles) • ECC à la volée amélioré 	<ul style="list-style-type: none"> • Accès rapide aux données et débit amélioré • Haute fiabilité
<ul style="list-style-type: none"> • Têtes "Giant Magnetoresistive" (GMR) • Formatage de secteurs No-ID • Canal données PRML • Enregistrement Multizone 	<ul style="list-style-type: none"> • Haute densité surfacique; faible nombre composants • Plus de données stockées par piste, amélioration du débit données soutenu
<ul style="list-style-type: none"> • Economiseur batteries adaptatif amélioré (ABLE) 3.0 • Contrôle adaptatif de d'alimentation: 0,9W en état "idle" (modèle 48GB); 0,65W (autres modèles) 	<ul style="list-style-type: none"> • Economie d'alimentation • Faible consommation pour applications sur batterie
<ul style="list-style-type: none"> • Moteur technologie "Fluid Dynamic Bearing" • Têtes "Load/Unload" 	<ul style="list-style-type: none"> • Fonctionnement silencieux • Durabilité améliorée en modes d'économie d'énergie et non-opérationnel
<ul style="list-style-type: none"> • Fonction S.M.A.R.T. • Technologie Drive Fitness Test (DFT) 	<ul style="list-style-type: none"> • Protection des données utilisateur
<ul style="list-style-type: none"> • Disques en substrat verre 	<ul style="list-style-type: none"> • Intégrité des données amélioré • Durée de vie étendue

Emplacement des connecteurs électriques

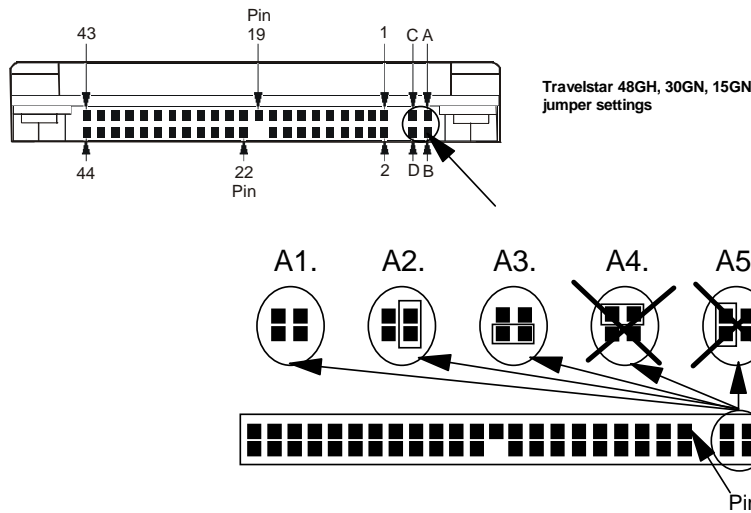

Adresse Disque

Les positions de cavaliers qui déterminent l'adresse disque sont accessibles sur le connecteur d'interface. Sur le diagramme d'à côté, les broches du connecteur d'interface sont repérées A, B, C, D. Le mode "Master" ne requiert aucun cavalier. Le "Slave" requiert un cavalier en broches A & B (A2). "Cable Select" requiert un cavalier en D & B (A3). Toutes les autres combinaisons sont réservées.

Câblage

La longueur maximum de câble entre le système hôte et le disque ne doit pas excéder 45cm (18 pouces).

Connecteur Signaux AT

Le connecteur de signaux AT est conçu pour s'accorder avec le connecteur 50 broches selon spécification ATA/ATAPI-5 T13/1321D, Rev. 3.

Alimentation CC requise

Tension Nominale	+5 Volt cc	Temps de montée	7-100 ms
Ondulation d'alim. (0-20 MHz)	100 mV c-à-c max. ¹	Courant d'alim. (cas	Population Moyenne
Tolérance	±5% ²	+5.00 V cc)	(conditions nominales)
Watts RMS typique	Modèles 5 à 15 GO	Modèles 20, 30 GO	Modèle 48 GO
Performance Idle average	1,85 ³	1.85	2.0 ³
Active Idle average	0,85	0.95	1.3
Low Power Idle average	0,65	0.65	0.9
Read average	2.0 ⁴	2.1 ⁴	2.5 ⁴
Write average	2.1	2.2	2.7
Seek average	2.3 ⁵	2.3 ⁵	2.6 ⁵
Standby	0.25	0.25	0.25
Sleep	0.1	0.1	0.1
Startup (maximum peak)	4.7 ⁶	4.7 ⁶	5.0 ⁶
Average from power on to ready	3.3	3.3	3.8

Notes:

1. L'ondulation maximum du disque est mesurée sur l'entrée 5 V dc du disque
2. Le disque ne sera pas endommagé par une surtension de +25% (durée maximum de 20 ms) sur l'alimentation nominale 5 volt.
3. The "idle" current is specified at an inner track
4. Le courant "read/write" est spécifié sur la base de trois opérations "read/write" de 63 secteurs par 100msec.
5. Le courant moyen de "seek" est spécifié sur la base de trois opérations par 100msec.
6. Le courant opérationnel dans le cas le plus défavorable inclut le pic de courant moteur

Organisation données Suite de la Table d'organisation des données en poage suivante

Capacité	Modèle 48 GO	Modèle 30 GO	Modèle 20 GO	Modèle 15 GO	Modèle 12 GO
Nombre de têtes	8	4	3	2	2
Secteurs par piste	288-512	336-640	320-600	336-640	280-540
Nombre de cylindres	16,383	16,383	16,383	16,383	16,383
Total secteurs données utilis.	93,759,120	58,605,120	39,070,080	29,302,560	23,579,136
Total octets données utilis.	48,004,669,440	30,005,821,440	20,003,880,960	15,002,910,720	12,072,517,632

Capacité	Modèle 10 GO	Modèle 7,5 GO	Modèle 6 GO	Modèle 5 GO
Nombre de têtes	2	1	1	1
Secteurs par piste	280-540	336-640	280-540	280-540
Nombre de cylindres	16,383	16,383	16,383	16,383
Total secteurs données utilis.	19,640,880	14,651,280	11,733,120	9,767,520
Total octets données utilis.	10,056,130,560	7,501,455,360	6,007,357,440	5,000,970,240

Description des Commandes

Les commandes suivantes sont supportées par le disque:

Commandes	(Hex)	P	Commandes	(Hex)	P	Commandes	(Hex)	P
Check Power Mode	E5	3	Read Sectors (no retry)	21	1	S.M.A.R.T. Enable/Disable Automatic Off-line	B0	3
Check Power Mode*	98	3	Read Verify Sectors (retry)	40	3	S.M.A.R.T. Enable Operations	B0	3
Enable/Disable Delayed Write	FA	3	Read Verify Sectors (no retry)	41	3	S.M.A.R.T. Execute Off-line Immediate	B0	3
Execute Device Diagnostic	90	3	Recalibrate	1x	3	S.M.A.R.T. Read Attribute Values	B0	1
Flush Cache	E7	3	Security Disable Password	F6	2	S.M.A.R.T. Read Attribute Thresholds	B0	1
Format Track	50	2	Security Erase Prepare	F3	3	S.M.A.R.T. Read Log Sector	B0	1
Format Unit	F7	3	Security Erase Unit	F4	2	S.M.A.R.T. Return Status	B0	3
Identify Device	EC	1	Security Freeze Lock	F5	3	S.M.A.R.T. Save Attribute Values	B0	3
Identify Device DMA	EE	4	Security Set Password	F1	2	S.M.A.R.T. Write Log Sector	B0	2
Idle	E3	3	Security Unlock	F2	2	Standby	E2	3
Idle*	97	3	Seek	7x	3	Standby*	96	3
Idle Immediate	E1	3	Sense Condition	F0	3	Standby Immediate	E0	3
Idle Immediate*	95	3	Set Features	EF	3	Standby Immediate*	94	3
Initialize Device Parameters	91	3	Set Max ADDRESS	F9	3	Write Buffer	E8	2
Read Buffer	E4	1	Set Max FREEZE LOCK	F9	3	Write DMA (retry)	CA	4
Read DMA (retry)	C8	4	Set Max LOCK	F9	3	Write DMA (no retry)	CB	4
Read DMA (no retry)	C9	4	Set Max SET PASSWORD	F9	2	Write Long (retry)	32	2
NOP	00	3	Set Max UNLOCK	F9	2	Write Long (no retry)	33	2
Read Long (retry)	22	1	Set Multiple Mode	C6	3	Write Multiple	C5	2
Read long (no retry)	23	1	Sleep	E6	3	Write Sectors (retry)	30	2
Read Multiple	C4	1	Sleep*	99	3	Write Sectors (no retry)	31	2
Read Native Max ADDRESS	F8	3	S.M.A.R.T. Disable Operations	B0	3	Write Verify	3C	2
Read Sectors (retry)	20	1	S.M.A.R.T. Enable/Disable Attribute Autosave	B0	3			

Protocole

- 1 : commande PIO data IN
- 2 : commande PIO data OUT
- 3 : commande Non data
- 4 : commande DMA

Note: Les commandes marquées * sont des codes alternatifs pour des commandes déjà définies.

Définition des Signaux

PIN	SIGNAL	I/O
01	-RESET	I
02	GND	
03	DD07	I/O
04	DD08	I/O
05	DD06	I/O
06	DD09	I/O
07	DD05	I/O
08	DD10	I/O
09	DD04	I/O
10	DD11	I/O
11	DD03	I/O
12	DD12	I/O
13	DD02	I/O
14	DD13	I/O
15	DD01	I/O
16	DD14	I/O
17	DD00	I/O
18	DD15	I/O
19	GND	
(20)	Key	
21	DMARQ	O
22	GND	
23	-DIOW(*)	I
24	GND	
25	-DIOR(*)	I
26	GND	
27	IORDY(*)	O
28	CSEL	I
29	-DMACK	I
30	GND	
31	INTRQ	O
32	-IOCS16(*)	O
33	DA01	I
34	-PDIAG	I/O
35	DA00	I
36	DA02	I
37	-CS0	I
38	-CS1	I
39	-DASP	I/O
40	GND	
41	+5V logic	power
42	+5V motor	power
43	GND	
44	(reserved)	

Notes

1. "O" désigne une sortie disque.
2. "I" - une entrée disque.
3. "I/O" - une entrée/sortie commune.
4. "OD" -une sortie "Open-Drain".
5. Les signaux marqués (*) désignent des fils de signaux qui sont redéfinis durant le protocole Ultra DMA afin d'apporter des fonctions spéciales. Si le mode de transfert Ultra DMA est pré-sélectionné par "SetFeatures", ces signaux basculent depuis leurs définitions conventionnelles vers spéciales au moment où le système hôte décide d'allouer un transfert "DMA burst". Le disque est averti de ce changement par le signal -DMACK. Ces signaux reviennent à leur définitions initiales au retour du signal -DMACK lors de la fin du transfert "DMA burst".
6. "Power" - une alimentation électrique du disque.
7. "Reserved" -des broches réservées qui doivent rester libres.

	Special definition (for Ultra DMA)	Conventional definition
Write operation	-DDMARDY	IORDY
	HSTROBE	-DIOR
	STOP	-DIOW
Read operation	-HDMARDY	-DIOR
	DSTROBE	IORDY
	STOP	-DIOW

Alimentation 5 V

Il existe deux broches d'entrée d'alimentation +5V, "+5V Logic" et "+5V Motor". Ces deux entrées sont connectées ensemble à l'intérieur du disque.

Extension Adaptive de durée des batteries

Le système "Adaptive Battery Life Extender" (ABLE-3) sauvegarde l'énergie en déterminant automatiquement le moment opportun pour initier l'arrêt d'alimentation de l'électronique du disque.

La plupart des logiciels et systèmes d'exploitation font usage des disques en rafales. Le disque surveille les commandes qui sont envoyées par le système pour détecter les régimes indiquant qu'une séquence de commandes est terminée et placer le disque en mode de faible consommation et durée de batterie étendue sans perte de performance. Si le système modifie le nombre ou la fréquence des commandes envoyées au disque alors le disque s'adapte automatiquement à ce nouveau régime.

Ce dispositif dispose de trois modes inactifs:

- Performance idle mode
- Active idle mode
- Low Power idle mode

"Performance idle"

Ce mode est habituellement activé dès que la commande mode Actif est exécutée. Tous les composants électroniques restent sous tension et le servo à fréquence maximale opérationnel. L'unité est capable de répondre immédiatement aux requêtes d'accès media dans ce mode.

"Active idle"

La consommation est réduite de 45-55% par rapport au mode "Performance Idle". Des circuits électroniques sont placés hors tension et la tête est parquée près du demi-diamètre du disque sans contrôle servo. Le temps de retour au mode "Active" est d'environ 20ms.

"Low Power idle"

La consommation est réduite de 60-65% par rapport au mode "Performance Idle". Les têtes sont déchargées sur la rampe, mais la

rotation du disque maintenue à pleine vitesse. Le temps de retour au mode "Active" est d'environ 300ms.

Têtes Load/Unload

Les têtes sont parquées par l'exécution de l'une des commandes

HARD RESET
SOFT RESET
STANDBY
STANDBY IMMEDIATE
SLEEP

Il est aussi activé dans l'un des modes inactifs. Après une brève période d'inactivité, le mode de gestion d'alimentation "Adaptive Battery Life Extender" parquera les têtes pour préserver l'énergie. Lorsque les têtes sont parquées, elles restent en légère compression. Afin d'éviter que les têtes ne soient repoussées de la rampe durant des accélérations angulaires, un mécanisme de verrou bidirectionnel, normalement ouvert, maintient le bras pour lui éviter de pivoter dans la direction active. Ceci se manifeste par un bruit de cliquetis pouvant être confondu avec des pièces desserrées.

Environnement Opérationnel

Le disque fonctionne dans le cadre de ses limites de performances lorsque l'environnement suivant est maintenu. Les calculs de longévité produit sont basés sur l'environnement nominal pour une utilisation typique.

Humidité relative (non-condensé)

En Opération	8 à 90%
Hors Opération	5 à 95%

Température de rosée

(non-condensé)

En Opération	29,4°C
Hors Opération	40°C

Altitude

En Opération	-300 à 3,048 m (10.000 ft)
Hors Opération	-300 à 12,192 m (40.000 ft)

Température

En Opération	5 à 55°C
Hors Opération	-40 à 65°C
Gradient Max.	20°C/heure

Note: Le système hôte doit apporter un flux d'air suffisant pour maintenir les températures de surface en deçà de 60°C au centre du capot supérieur du disque et en deçà de 63°C au centre de la carte.

Choc en régime Opérationnel

Le modèle 48GO supporte une impulsion de choc semi-sinusoidal de 150G de durée 2ms sans perte de données. Tous les autres modèles supportent des impulsions de 180G.

Tous modèles supportent une impulsion de choc semi-sinusoidal de 15G de durée 11ms sans perte de données

Le test consiste en dix impulsions de choc selon chaque axe et direction, pour un total de 60; il doit y avoir un délai minimum de 3 secondes entre les impulsions de choc. Les erreurs "soft" et récupérations automatiques sont tolérées durant ce test.

Aucun des modèles ne présente de perte de données ni dommage permanent lors des impulsions semi-sinusoidales de la durée indiquée.

L'impulsion de choc est appliquée aux points de montage usuels utilisés pour fixer le disque à un système usuel.

Choc en rég. non-opérationnel

Les modèle 48GO supporte une impulsion de choc semi-sinusoidal de 700G en 1ms sans perte de données ni dommage permanent. Tous les autres modèles supportent une impulsion de 800G.

Tous les modèles supportent une impulsion semi-sinusoidale de 120G de durée 11ms sans perte de données.

Les chocs sont appliqués dans chaque direction des trois axes perpendiculaires du disque, un axe à la fois. Les niveaux de choc sont mesurés sur la plaque support à

laquelle le disque est fixé par quatre vis.

Vibration en régime Opérationnel

Vibration aléatoire

Le disque supporte les niveaux de vibration suivants sans perte ou dommage permanent. Le test consiste en des séquences de vibrations aléatoires de durée 30 minutes avec les niveaux de densités de puissance spectrales (PSD) spécifiés par le C-S 1-9711-002 (1990-03) en V5L. Le niveau de test de vibration du V5L est 0,67 G RMS (Root Mean Square).

Hz	m x 10 ⁿ G ² /Hz
5	2.0 x E-5
17	1.1 x E-3
45	1.1 x E-3
48	8.0 x E-3
62	8.0 x E-3
65	1.0 x E-3
150	1.0 x E-3
200	5.0 x E-4
500	5.0 x E-4

Vibration sinusoidale glissante

- *modèle48 GB:* 1 G (5-300 Hz)
1 G (300 Hz) – 0.33 G (350 Hz)
0.33 G (350-500 Hz)
- *Tous autres modèles:* 1 G (5-500Hz)
- *Vitesse de balayage:* 2,0 oct/min

Vibration en reg.non-opérationnel

Vibration aléatoire

Le disque supporte les niveaux de vibration suivants sans perte ou dommage permanent Le test consiste en des séquences de vibrations aléatoires appliquées selon chacun des trois axes perpendiculaires de durée 15 minutes par axe. Les densités de puissance spectrales (PSD) pour le test simulant les opérations de transport et stockage sont indiqués ci-après.

Hz	G ² /Hz
2.5	0,001
5	0.03
40	0.18
500	0.18

Note: le niveau global RMS de vibration est de 3,01G.

Vibration sinusoïdale en fréquence glissante

- 5 G (zéro-à-crête), 10 à 500 à 10 Hz onde sinusoïdale
- 0,5 oct/min de vitesse balayage
- 25,4 mm (c-à-c) amplitude, 5 à 10 à 5 Hz

Compatibilité électromagnétique

Le disque respecte les recommandations mondiales EMC suivantes lorsqu'il est installé dans un boîtier adéquat et stimulé par une routine d'accès aléatoire, au débit maximum:

- United States FCC (Federal Communications Commission) Rules and Regulations (Class B), Part 15.
- RFI Suppression German National Requirements.
- RFI Japan VCCI Requirements of IBM products.
- EU EMC Directive Technical Requirements and Conformity Assessment Procedures.

Acoustique

Les critères de puissance sonore en pondération A sont indiqués ci-dessous.

Les mesures doivent être réalisées en accord avec l' ISO7779. La moyenne d'un échantillon de 40 disques est inférieure à la valeur typique. Chaque disque est en deçà de la valeur maximum. Les disques se conforment à cette spécification dans les deux sens de montage à plat.

Puissance acoustique en pondération A

	Puissance en pondération A	Typique (Bel)	Maximum (Bel)
Modèle 48 GO			
Idle		2.5	2.7
Operating		3.5	3.8
Modèles 30, 20 GO			
Idle		2.4	2.6
Operating		3,1	3.3
Modèles 5 - 15 GO			
Idle		2.1	2.4
Operating		2.7	2.9

Les niveaux de bruit de fond de la chambre acoustique dans chaque bande d'octave doivent être enregistrés.

Les tests de puissance acoustique doivent être conduits avec le disque maintenu par des intercalaires de telle façon que sa surface inférieure soit située à 25±3 mm au dessus du sol de la chambre acoustique. Aucun amortisseur acoustique ne doit être utilisé.

Fonction S.M.A.R.T.

La technologie S.M.A.R.T. (Self - Monitoring, Analysis and Reporting Technology) a pour but de protéger les données utilisateur et éviter des arrêts systèmes intempestifs susceptibles d'être créés par des dégradations prévisibles ou défauts de l'unité. En surveillant et en enregistrant les paramètres critiques de calibration et de performance, les unités S.M.A.R.T. emploient des algorithmes sophistiqués pour prédire la probabilité à court terme de dégradation ou de défaut. En alertant le système hôte par un indicateur de fiabilité négatif, le système hôte peut prévenir l'utilisateur du risque de perte de données et de l'action appropriée.

Dans la mesure où S.M.A.R.T. utilise le microprocesseur interne à l'unité ainsi que d'autres de ses ressources, il peut y avoir une charge modérée associée à son fonctionnement. Cependant, une attention particulière a été apportée dans la conception des algorithmes S.M.A.R.T. afin de minimiser leur

impact sur la performance du système hôte. L'impact réel de S.M.A.R.T. dépend à la fois de la conception de l'unité et de son usage par le système hôte. Pour plus de détails se référer aux Spécifications Travelstar 48GH, 30GN & 15GN.

Conditions d'usage disque

Le disque est conçu pour utilisation dans les conditions suivantes:

- Dans le cadre des spécifications de choc, vibration, température, humidité, altitude et champ magnétique.
- Le disque doit être protégé contre les DES.
- L'évent de respiration sur le dessus disque ne doit pas être recouvert.
- Pas de pression sur le capot supérieur du disque.
- Alimentation électrique correcte.
- Boîtier disque en contact électrique avec le système par quatre vis.
- Le disque doit être monté selon les recommandations de profondeur et couple de vissage.
- Respect des Spécifications d'interface physique et électrique selon l' ATA-5.
- Séquencement hors tension correct (voir spécifications Travelstar 48GH, 30GN & 15GN Hard Disk Drive pour plus de détails).

Caractéristiques mécaniques

Poids g (max)	
Modèle 48 GO	155
Modèles 20, 30 GO	99
Modèles 5 – 15 GO	95

Dimensions (mm)

Hauteur	
Modèle 48 GO	12,5±0,2
Autres modèles	9,5±0,2
Largeur	69,85±0,25
Longueur	100,2±0,25

Indications de montage

Le couple de montage recommandé est de $3,0 \pm 0,5$ kgf.cm.

La longueur de filetage recommandée est $3,0 \pm 0,3$ mm pour montage par le fond, et $3,5 \pm 0,5$ mm pour montage latéral.

Les emplacements et dimensions des trous de montage sont indiqués ci-dessous.

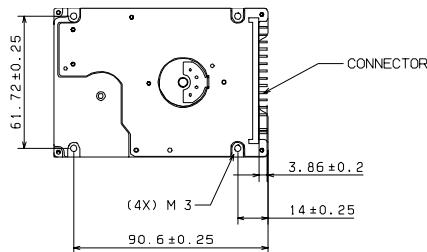
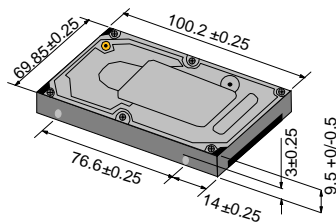

ATTENTION: Le disque doit être protégé contre les décharges électrostatiques en particulier lorsqu'il est manipulé. La méthode la plus sûre d'éviter tout dommage est de placer le disque dans un sachet antistatique avant de retirer les straps ESD.

Les disques doivent exclusivement être transportés dans des emballages approuvés. De sévères dommages peuvent être causés au disque si l'emballage ne protège pas de façon adéquate contre les niveaux de chocs induits lors de la chute d'une boîte. Consulter votre représentant IBM si vous ne disposez pas d'emballage de transport approuvé.



© International Business Machines Corporation 2001

www.ibm.com/harddrive

IBM Technology Group Support Center
Telephone: 888.426.5214 or 507.286.5825
E-mail: drive@us.ibm.com

Singapore Technology Group Support Center
Telephone: (65)6418.9595 or 1800.418.9595
E-mail: drive@sg.ibm.com

UK Technology Group Support Center
Telephone: 44.1475.898.125
E-mail: drive@uk.ibm.com

Germany Technology Group Support Center
Telephone: 49.7032.153050
E-mail: drive@de.ibm.com

IBM Systems Storage Division

5600 Cottle Road
San Jose CA 95193
www.ibm.com/storage

Imprimé aux Etats Unis d'Amérique
04-2001
Tous droits réservés

IBM, Drive-TIP, No-ID, et Predictive Failure Analysis sont des marques déposées de International Business Machines Corporation.

AMP est une marque déposée de AMP Incorporated.

DATA MATE est une marque déposée de AMP Incorporated.

Molex est une marque déposée de Molex Incorporated.

D'autres noms de marques, de produits, de services peuvent être des marques déposées ou de fabrication d'autres compagnies.

Produit par le IBM Technology Group Support Support Center.

Spécifications Travelstar 48GH, 30GN & 15GN Hard Disk Drive, revision 1.1

Ce Résumé Produit n'est pas un substitut aux Spécifications complètes, qui doivent être utilisées pour toute information détaillée.

Les informations produit représentent les objectifs d'IBM lors de la conception et sont fournies à des fins de comparaison seulement; les résultats réels peuvent varier pour une multitude de raisons. Cette information produit ne constitue pas une garantie IBM. Toutes questions concernant la garantie et les méthodes employées pour mesurer ces données doivent être posées au IBM Technology Group Support Center. Données sujettes à modifications sans préavis.

Date: 16 Avril, 2001